

HYKE HS

NEW SOLEMYO OPERA 24V

Para el accionamiento rápido de puertas batientes con hojas de hasta 3 m o 270 Kg, ideal para aplicaciones residenciales también en presencia de columnas grandes. Motorreductor electromecánico con brazo articulado, montaje externo, 24 Vdc, con encoder magnético.

Ideal para un uso intensivo y maniobras rápidas: apertura a 90° en 10 segundos aproximadamente.

Potentísimo y fiable: gracias al par de 500 Nm y a la tecnología por encoder, para una precisión milimétrica y fiabilidad.

Seguridad de movimiento con la detección de obstáculos de doble tecnología.



Brazo anticizallamiento regulable



CENTRAL DE MANDO INCORPORADA

MANILLA DE DESBLOQUEO CÓMODA Y RESISTENTE

CARCARA DE ALUMINIO FUNDIDO A PRESIÓN

Robusto

gracias a la carcasa de aluminio con pintura de poliéster, resistente a los agentes atmosféricos.

Dos versiones irreversibles de 24 Vdc con fin de carrera de apertura y de cierre: con central incorporada (HK7024) y sin central (HK7224).

Instalación cómoda y rápida: el brazo articulado se regula en longitud para una flexibilidad máxima.

Regulación sencilla y precisa de los fines de carrera: topes mecánicos y tornillos de regulación micrométrica.

Sin apagones: con las baterías opcionales (PS124) situadas en el interior del motorreductor.

Central de mando incorporada (HK7024):

- programación fácil, con un único pulsador;
- autoaprendizaje de los fines de carrera de apertura y cierre;
- autodiagnóstico de los desperfectos;
- programación del tiempo de pausa;
- hoja para peatones;
- desaceleración en apertura y cierre;
- detección de obstáculos de doble tecnología;
- predisposición para conectar las bandas sensibles de última generación.

CÓDIGO	DESCRIPCIÓN	UDS./PALET
HK7024HS	IRREVERSIBLE 24 Vdc, RÁPIDO, CON ENCODER MAGNÉTICO, CON BRAZO ARTICULADO Y CENTRAL INCORPORADA	12
HK7224HS	IRREVERSIBLE 24 Vdc, RÁPIDO, CON BRAZO ARTICULADO, SIN CENTRAL INCORPORADA	12

CARACTERÍSTICAS TÉCNICAS

CÓDIGO	HK7024HS	HK7224HS
DATOS ELÉCTRICOS		
ALIMENTACIÓN (Vac 50/60HZ)	230	-
ALIMENTACIÓN (Vdc)	-	24
ABSORCIÓN (A)	1,5	6
POTENCIA (W)	300	140
PERFORMANCE		
VELOCIDAD (rpm)	>> 2 <<	
PAR (Nm)	500	
CICLO DE TRABAJO (CICLOS/HORA)	40	
DATOS DIMENSIONALES Y GENERALES		
GRADO DE PROTECCIÓN (IP)	54	
TEMP. DE SERVICIO (°C MÍN/MÁX)	-20 ÷ +50	
DIMENSIONES (mm)	290x210x320 h	
PESO (kg)	10,5	9,5

LÍMITES DE EMPLEO

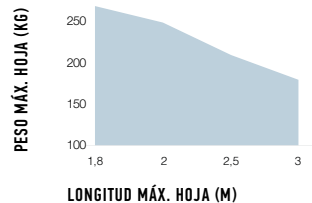
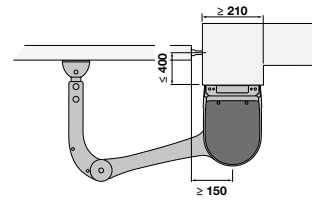

DIMENSIONES

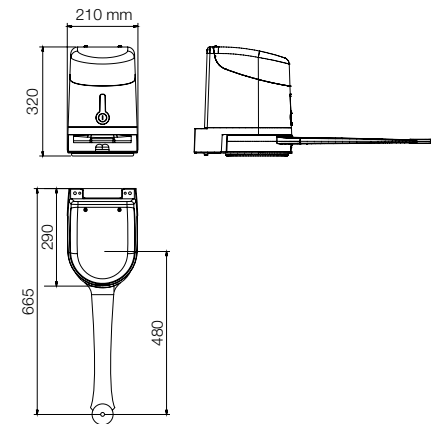

La forma, la altura de la puerta y la presencia de viento fuerte pueden disminuir notablemente los valores indicados en el gráfico.

ESQUEMA DE INSTALACIÓN



TABLA DE COMPATIBILIDAD SISTEMAS DE MANDO Y ACCESORIOS

CÓDIGO	RECEPTOR		TRANSMISORES				FOTOCÉLULAS								LUZ						
	Integrado*	FLOXIZR*	OXI	ERA INTI	ERA ONE	ERA FLOR	NICEWAY	EPS	EPM	EPL	EPSB	EPMB	EPLB	F210	FT210	F210B	FT210B	EL	EL24	ELB	WLT
HK7024HS			●	●	●	●	●				●	●	●			●				●	●

*Receptor radio no compatible con el sistema Opera

ACCESORIOS

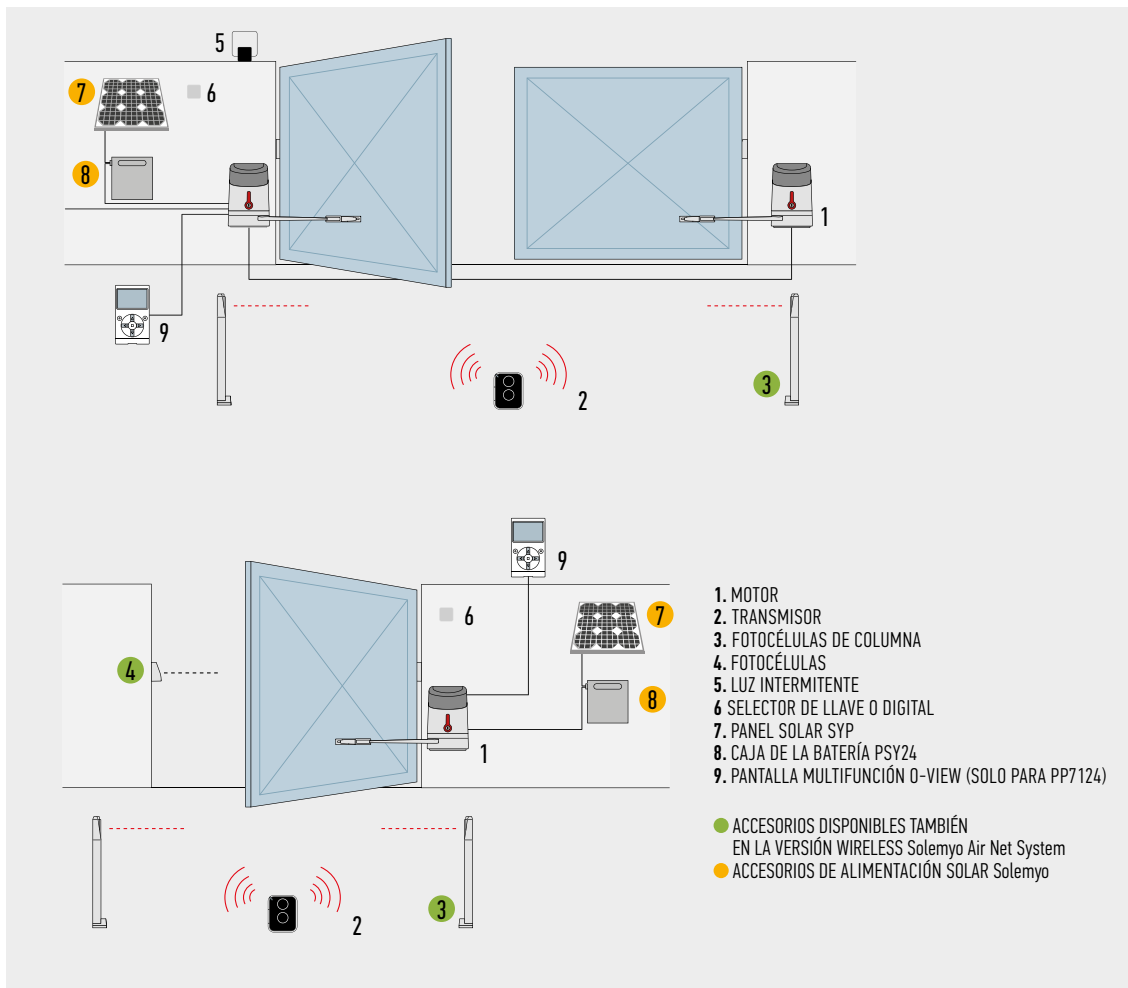
HKA2
CENTRAL DE RECAMBIO, PARA HK7024 HS.
UDS./PAQUETE 1

PS124
BATERÍAS 24 V CON CARGADOR DE BATERÍA INTEGRADO.
UDS./PAQUETE 1

PLA10
ELECTROCERRADURA 12 V VERTICAL (OBLIGATORIA PARA HOJAS SUPERIORES A 3 m).
UDS./PAQUETE 1

PLA11
ELECTROCERRADURA 12 V HORIZONTAL (OBLIGATORIA PARA HOJAS SUPERIORES A 3 m).
UDS./PAQUETE 1

KIO
SELECTOR DE LLAVE PARA CONTACTOS DE BAJA TENSIÓN, CON MECANISMO DE DESBLOQUEO POR TIRADOR CON CABLE METÁLICO.
UDS./PAQUETE 1

KA1
KIT TIRADOR CON CABLE METÁLICO DE 6 m PARA KIO.
UDS./PAQUETE 1

TS
PLACA DE SEÑALIZACIÓN.
UDS./PAQUETE 1



KIT SOLEMYO
PARA LA ALIMENTACIÓN SOLAR SOLEMYO DE PUERTAS, PUERTAS DE GARAJE Y BARRERAS DE ACCESO. VÉASE PÁG. 200

PARA PUERTAS BATIENTES SERIE HI-SPEED

PARA PUERTAS CORREDERAS

SISTEMA ACCIONADOR DE BARRERAS

SISTEMAS PARA PUERTAS DE GARAJES Y INDUSTRIALES

SISTEMAS DE MANDO Y ACCESORIOS

TABLA DE COMPATIBILIDAD Y ÍNDICE ALFABÉTICO